

ブランド材を用いた デザインコンペ成果集



令和元年度「ブランド材を用いた新空間コンペ」展示会の様子
(令和2年2月24日～3月1日、MIDORI長野りんごのひろば)

主催：林野庁中部森林管理局 共催：長野県
協賛：木曽官材市売協同組合

お問い合わせ

林野庁 中部森林管理局 資源活用課
TEL: 026-236-2681 mail : c_shigen@maff.go.jp

中部森林管理局では、近年、生活様式が変化するなどの理由から和室が減少し洋室が増加する中、新たな木材の需要開発のため、オフィスやアパート・マンションなどで利用できる「ブランド材^(注1)を用いた新たな洋風パーティションのデザインコンペ」を平成30年度に実施し、優秀な作品については、中部森林管理局及び各署(所)などで採用・展示するなど木材の新需要のPRを進めています。

令和元年度においては、「ブランド材を用いた新空間デザインコンペ」と改め、前年度募集したパーティションに加え、会議室の壁面や住宅玄関の壁面など、内装にも幅を広げデザインを募集しました。

今後、様々な施設で身近な木材利用、木質空間の創出などの参考となるよう成果集を作成しました。

今後、この成果集が広く活用されることにより、ブランド材をはじめとした国産材の需要拡大の一助となればと願っております。

(注1:ブランド材とは、中部森林管理局のエリアで生育した高齢級人工林、○高○国木曾ひのき、信州プレミアムカラマツをいいます。 P-25、26)

目 次

1. 令和元年度「ブランド材を用いた新空間デザインコンペ」令和元年度 受賞者一覧	2
作品作品①「パーティション」 受賞作品②「あぶく」	3
作品作品③「風やわら木」	4
作品作品④「子供部屋用パーティション」 受賞作品⑤「リバーシブル」	5
作品番号⑥「かさね」	6
作品番号⑦「掛 床」	7
2. 「ブランド材を用いた新たな洋風パーティションコンペ」平成30年度 受賞者一覧	8
作品作品⑧「yorisoi」	9
作品作品⑨「Mountain rengo」	10
作品番号⑩「kagerou」	11
作品番号⑪「variable-louver partition」	12
作品番号⑫「スキマで遊ぶパーティション」	13
作品番号⑬「Tall」	14
3. 表彰式の様子	15
4. 展示会の様子	
平成30年度「ブランド材を用いた新たな洋風パーティションコンペ」展示会	16
令和元年度「ブランド材を用いた新空間デザインコンペ」展示会	17
5. 作品 使用事例	
作品 使用事例 作品番号③「風やわら木」	18
作品 使用事例 作品番号⑥「かさね」	19
作品 使用事例 作品番号⑨「Mountain rengo」	20
作品 使用事例 作品番号⑩「kagerou」	21
作品 使用事例 作品番号⑫「スキマで遊ぶパーティション」	22
作品 使用事例 作品番号⑬「Tall」	23
6. その他	
協賛企業 木曽官材市売協同組合	24
○高○国木曽ひのき パンフレット	25
信州プレミアムカラマツ パンフレット	26
「ブランド材を用いた新たな洋風パーティションコンペ」募集ポスター	27
// 応募要領	28
「ブランド材を用いた新空間デザインコンペ」募集ポスター	29
// 応募要領	30

令和元年度「ブランド材を用いた新空間デザインコンペ」 受賞者一覧

温もりのある日住宅空間部門

(1) 商業施設向けパーティション部門

作品名、応募者氏名 住所等連絡	受賞名	作品 番号
「パーティション」 川口 凜乃さん (長野県 木曾青峰高校)	学生の部 奨励賞	①
「あぶく」 原 真大さん (長野県 木曾青峰高校)	学生の部 奨励賞	②

(2) 事務所会議室のデザイン部門

作品名、応募者氏名 住所等連絡先	受賞名	作品 番号
該当なし		

上質な住空間部門

(1) 住宅向けのパーティション部門

作品名、応募者氏名 住所等連絡先	受賞名	作品 番号
「風やわら木」 久保 礼子さん (連絡先:メール www.kubo.com@icloud.com)	社会人部 部門賞	③
「子供部屋用パーティション」 塚本 ありささん (長野県 木曾青峰高校)	学生の部 奨励賞	④
「リバーシブル」 千野 叶恵さん (長野県 木曾青峰高校)	学生の部 奨励賞	⑤
「かさね」 有馬 幸さん (長野県 上松技術専門校) (連絡先:メール yuki619.inter@gmail.com)	学生の部 優秀賞 (長野県 知事賞)	⑥

(2) 玄関の内装デザイン部門

作品名、応募者氏名 住所等連絡先	受賞名	作品 番号
「掛床(かけとこ)」 足立 幸寿さん(東京都建築設計) (連絡先:電話 03-3475-1548 メール shomei.archi@gmail.com)	グランプリ (中部森林 管理局長賞)	⑦

<パーテーション>

作品番号 ①

背が高い人でもしっかり目隠しになるような高さにした。目隠しになる部分もそれぞれ違ったものにすることでデザイン性を高めました。

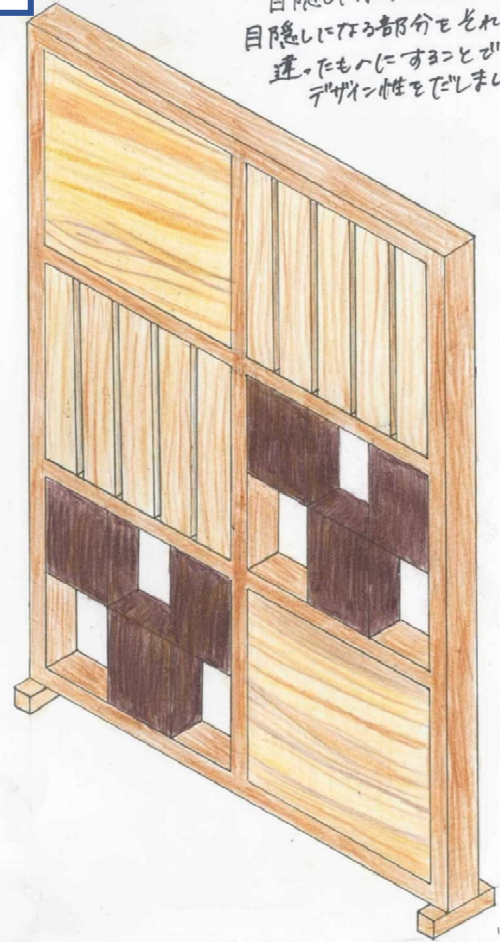
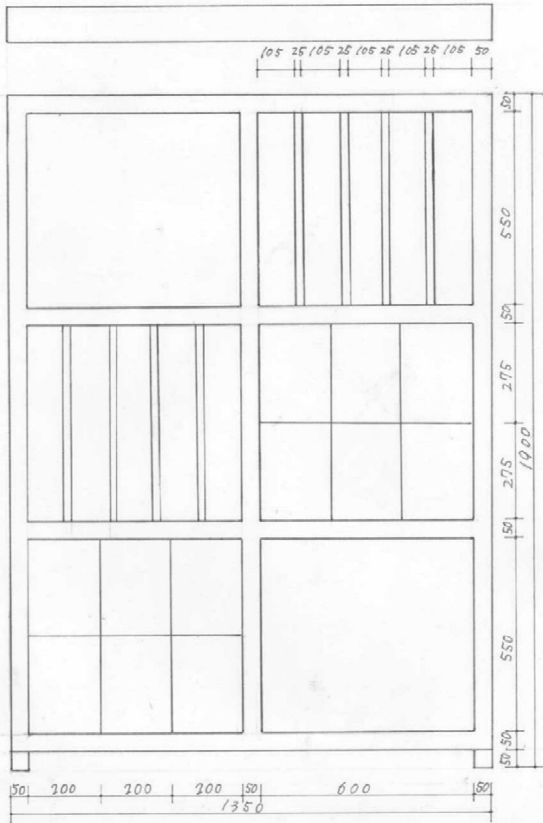

川口 凜乃

「あぶく」

作品番号 ②

あぶくをイメージしてデザインしました。凸凹した形にすることで自立ができるようにしました。また、あぶくの模様の中に植物を置くと金魚鉢の様な涼し気なイメージになるかと思えます。

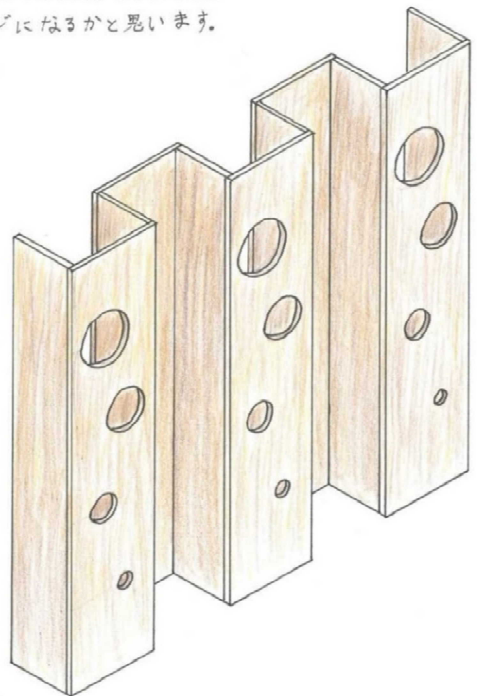
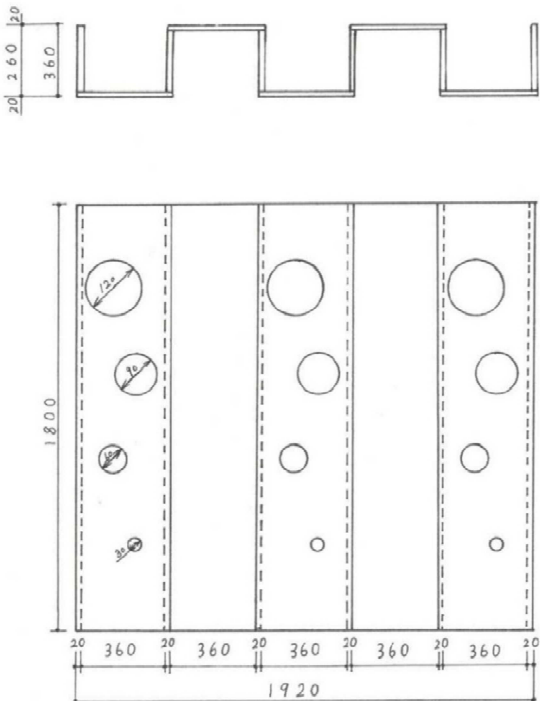

原 真大

住宅向けパーティション 「風やわら木」



- ・ 板材（写真は合板で作っています）の裏表に斜めに切り込みを入れ柔らかく曲がるように加工し、曲線で切り出し溝を掘った板材にはめ込み、交互に並べてパーティションを作りました。
- ・ 使用する部材は同じサイズの板材（長さ 1550mm・幅 120mm・厚さ 12mm）から切り出せるように工夫しました。
- ・ 見る角度によって表面のうねりが見えるようになります。

作成図

切り込み加工

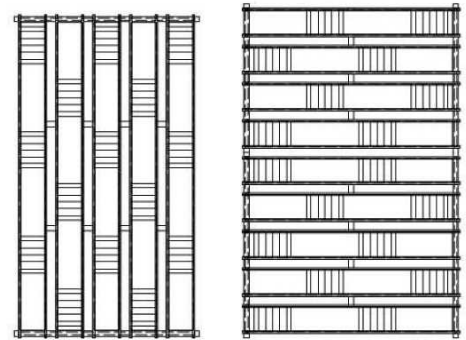
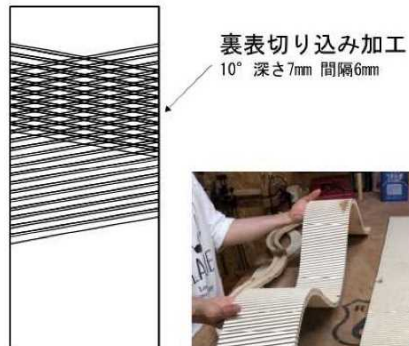
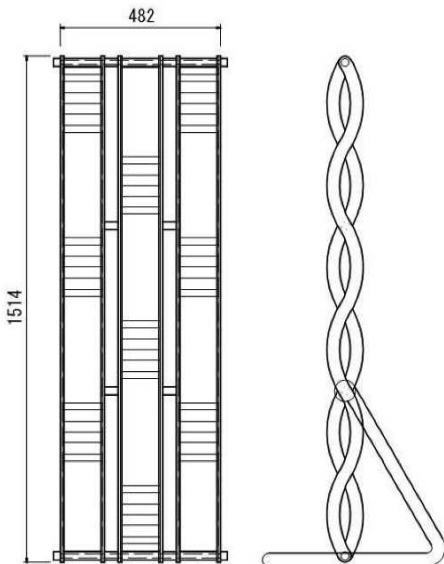

パネルをつなげれば幅広く、
横向きに置けば違う雰囲気にも。

子供部屋用 パーティション

小さな子供でも使えるくらいの高さです。

シンプルな構造ですが、かわいい絵をつけて

見るだけで楽しめるような作品です。

この描いてある絵は「森」をイメージして描きました。

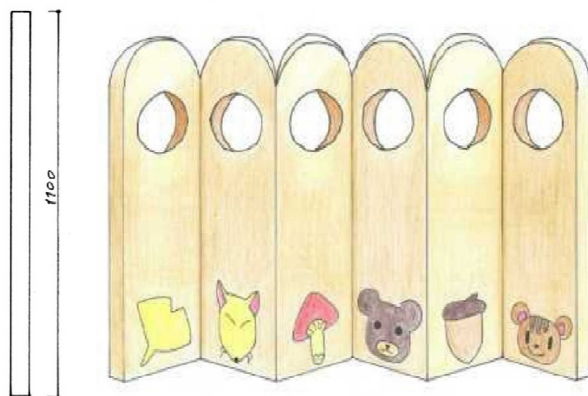
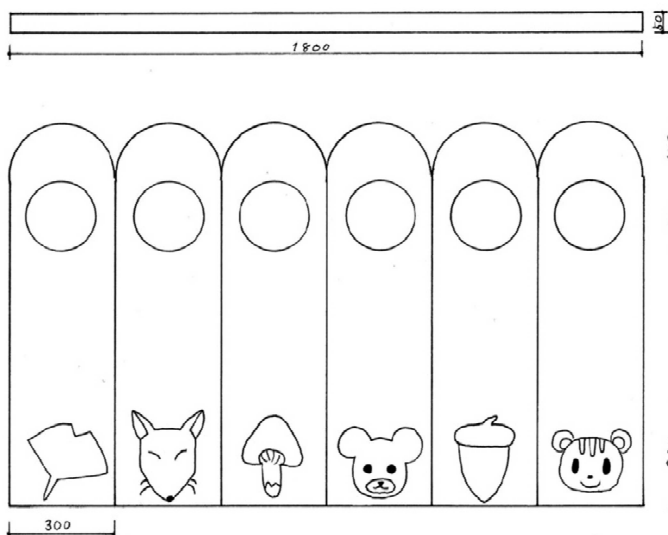

図本 あり

リバーシブル

通気性が良く、和室と洋室どちらでも使うことができるので「リバーシブル」という名前にしました。

また、ものを置いたりすることもできるので飾り等をずればさらに見栄えが良くなります。

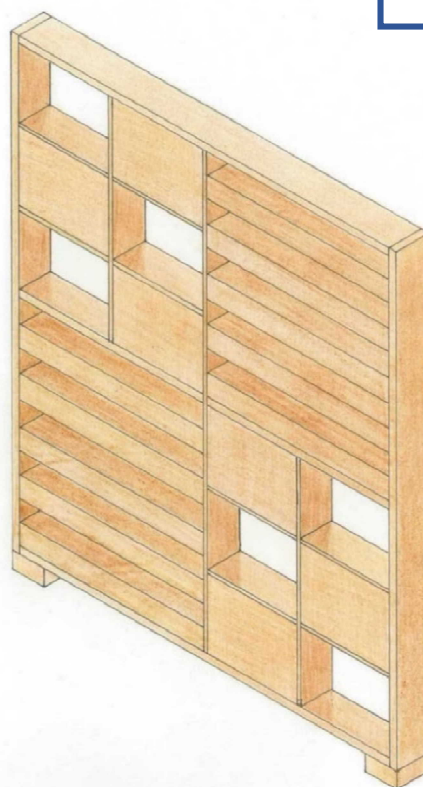
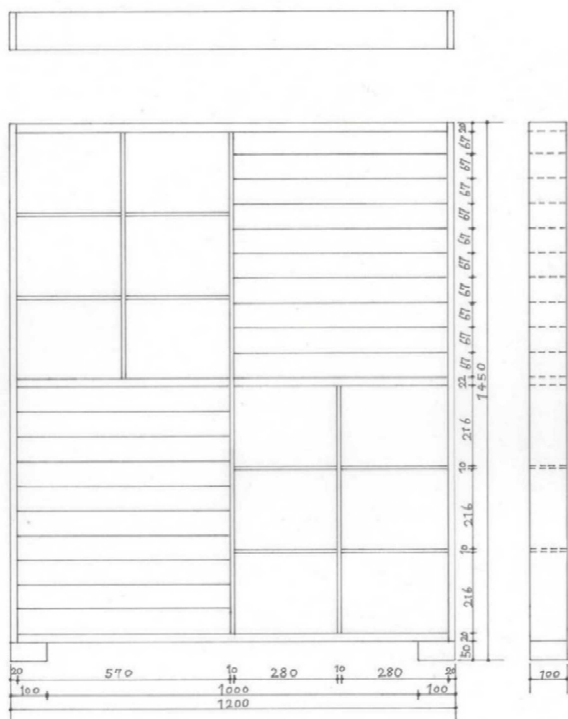

かさね

パーテーションに

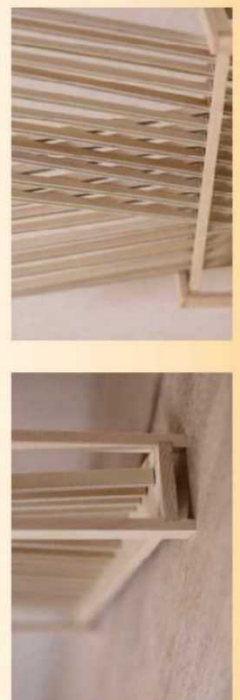

長野県上松技術専門学校 有馬 幸



concept

樹人工林の木々の平なりを表現し、家の中に森を生み出します。
従来のパーテーションは「置く」ということのみをユーザーが行ったが、そこに「作る」楽しさやユーザーの「個性」を加えるものにした。
さらに製作工程が少なく、一人で運びやすいように軽量化を目指しました。
材の置く間隔や縦置き/横置きによって目隠しにも透視にも対応することにしました。

idea

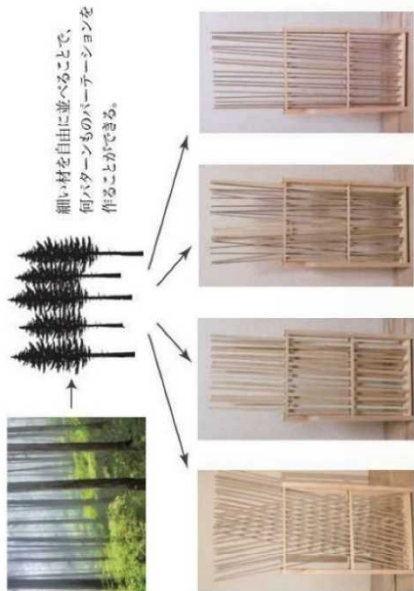

how much?

材料 幅120×長さ1800×高さ2100mm
120×18×2000mmの材料を効率的に木取りできる寸法に設計されているため、最小限の部材で済み、経済的です。

- 縦材 幅120×長さ1800×厚さ20mm 20本 ×6本
- 枠材1 幅50×長さ1200×厚さ18mm 17本 ×2本
- 枠材2 幅120×長さ1200×高さ210mm 17本 ×1本
- 底板 幅80×長さ800×厚さ18mm 1本 ×1本

材料が1本650円とすると、
650×10 = 6500円

が1つあたりの費用となります。

how to make?

細い材を差し込む土台を作るだけのデザインのため、必要最小限の作業工程で済みます。

- ①部材を寸法に沿って木取りする。
- ②表面を手押し鉋盤、自動鉋盤で整え、角は安全のため面取りする。
- ③土台のほぼ加工を行い、組み立てる。
- ④細い縦材をををる。
- ⑤縦材を並べて完成。

※はご置きが困難な場合、ビスと金具での取付でも可。

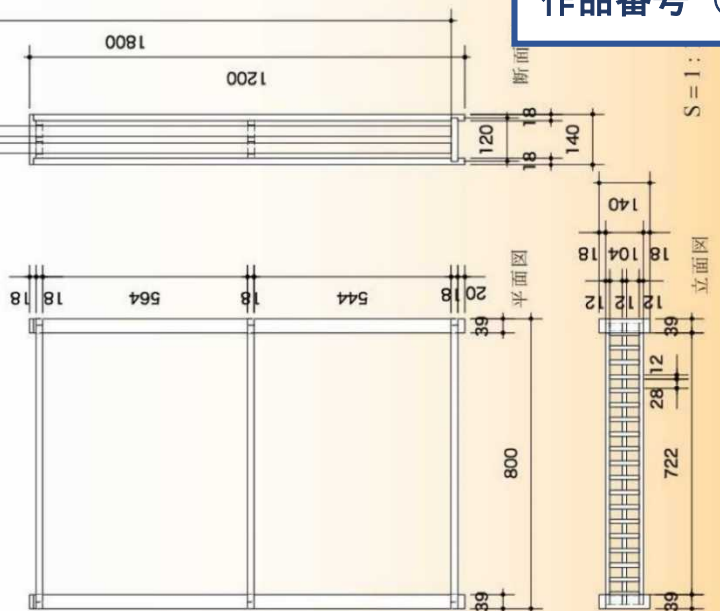

S = 1 :

～「掛床」～

Scene Free Style

新しい床：掛床(かけとこ)

日本の住環境は昔ほど格式を重んじる様式ではなく、和室も姿を潜め畳の間という生活になってきています。住宅の広さに起因したライフスタイルから、生活を楽しむという状況が展開しています。そこで狭い空間に対応した簾のようどこにでも掛けられ、持ち運びができる「掛床」を提案します。日本の姿を映し出す床の間を、和室という概念から開放し、リビングに限らず玄関や寝室とどこにでも持ち運べる「とこのま」というインテリアとして展開させることで、日本人の心を取り戻し、日本の伝統的床の間を復活させることによるよう期待しています。

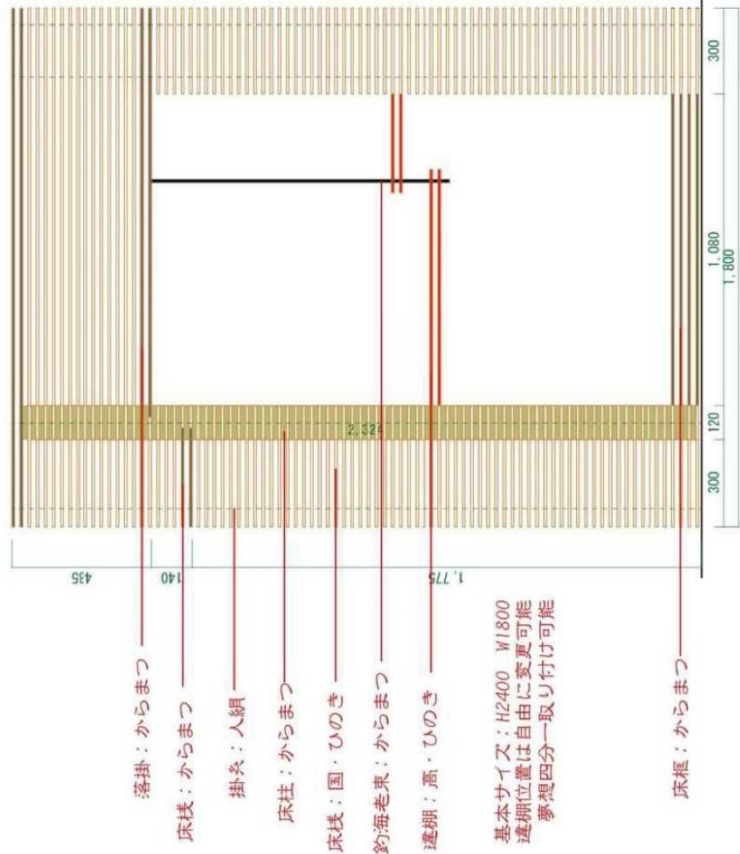

基本サイズ：H2400 W1800
透棚位置は自由に変更可能
夢想四分一取り付け可能

分かりやすいように色付けしています。

「ブランド材を用いた新たな洋風パーティションコンペ」 受賞者一覧

オフィス部門

(1) 役員室の衝立をイメージ

作品名、応募者氏名 住所等連絡先	受賞名	作品 番号
「yorisoi」 野村 恒司 さん (東京都 建築設計) 連絡先: 電話 03-6229-7783 メール kouji06252000@yahoo.cp.jp	入選	⑧
「Mountain range」 矢島 章亜 さん (東京都 家具設計デザイナー) 連絡先: メール ysdesign0750@gmail.com	準グランプリ	⑨
「Kagerou」 馬場 英実 さん (東京都 KLOP一級建築士事務所) 連絡先: メール info@klopklop.com	グランプリ	⑩
「variable-louver partition」 永田 麻由子 さん (奈良県 眉目山デザインスタジオ) 連絡先: 電話 0742-77-8754 メール mmym@kcn.jp	入選	⑪

(2) 事務所の衝立をイメージ

作品名、応募者氏名 住所等連絡先	受賞名	作品 番号
「Kagerou」 馬場 英実 さん (東京都 KLOP一級建築士事務所) 連絡先: メール info@klopklop.com	グランプリ (再掲)	⑩
「スキマで遊ぶパーティション」 北條 雅治 さん (群馬県 (株)トヨタプロダクツ) 連絡先: 0277-52-8811 メール rdd@toyoda-p.co.jp	準グランプリ	⑫

アパート・マンション部門

作品名、応募者氏名 住所等連絡先	受賞名	作品 番号
「 Tall 」 坂根 和昭 さん (東京都 インテリアデザイナー) 連絡先: メール m3-sakane@circus.ocn.ne.jp	入選	⑬

yoriso i

- 最小限の部材で自立する立体構成のパーティション

目隠し面分の[㊦]木曽ひのき (105mm×45mm) の部材量で立体的に組み合わせたオフィス仕様パーティションです

枠材・面材・脚材などの複数で構成するのではなく、同部材に目隠しや構造材や意匠性など複数の役割を持たせるような構成方法の工夫によって、最小限のパーツで成立しているデザインです。

複数並べる事で、波打つような意匠間仕切りにもなる、展開力のある製品となります。

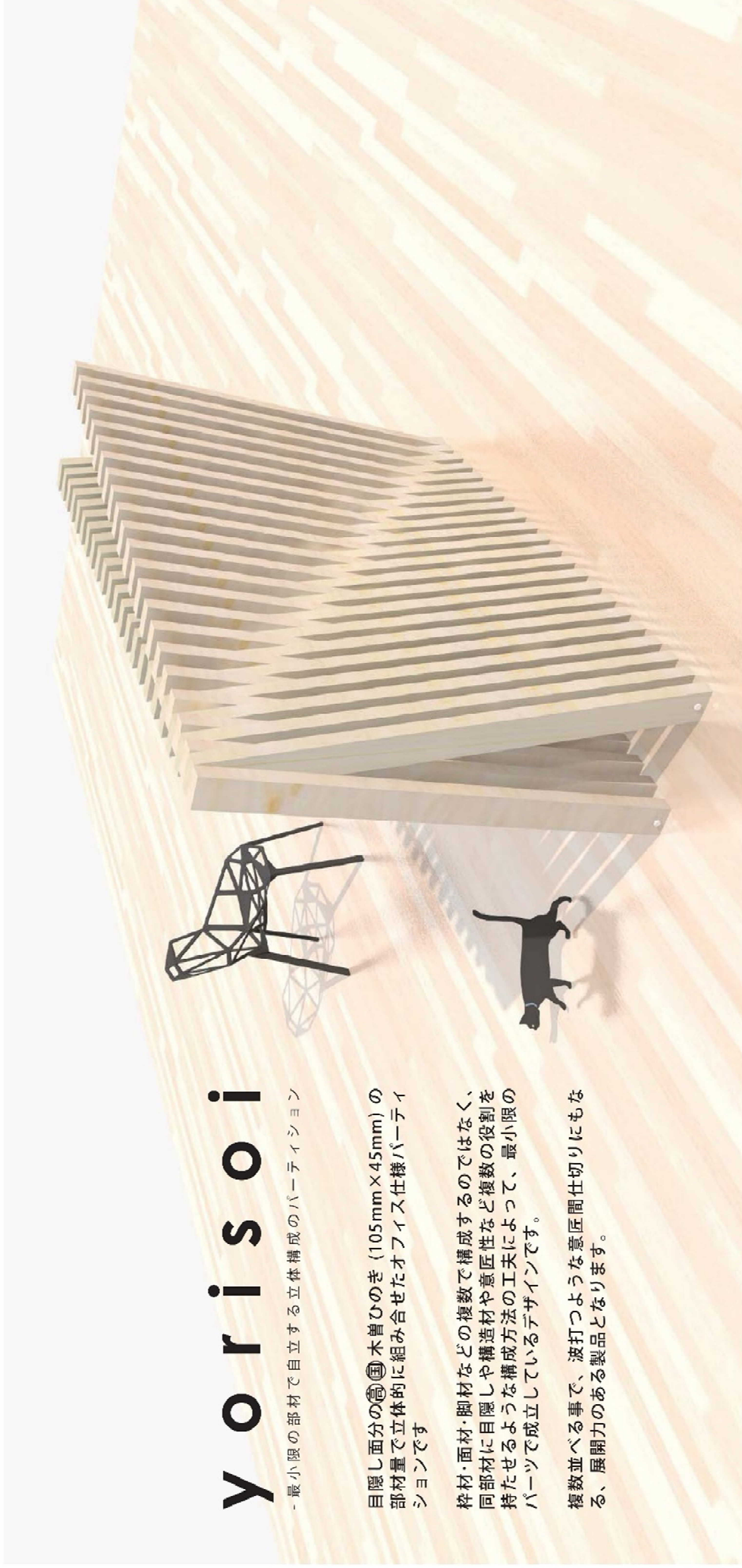

作品番号 ⑧

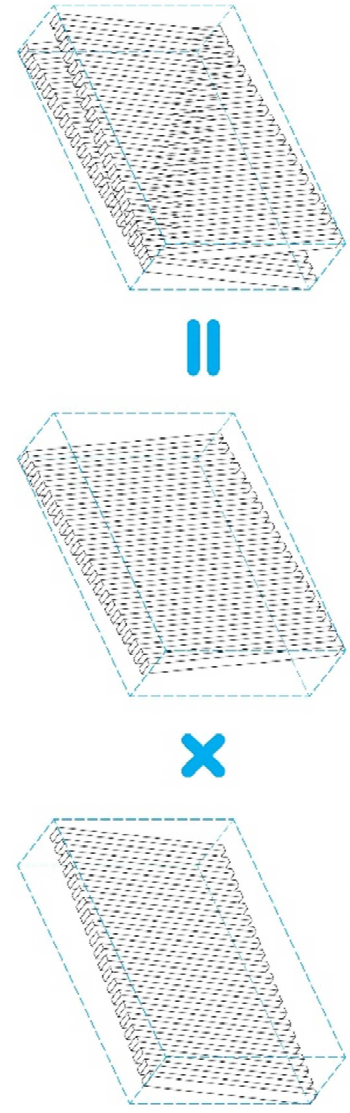

同形状の木曽ひのきを斜めに配列し、反転した2パターンを組み合わせる

平面的で最小限の要素で構成していながら、立体感と表情のあるパーティションとなる

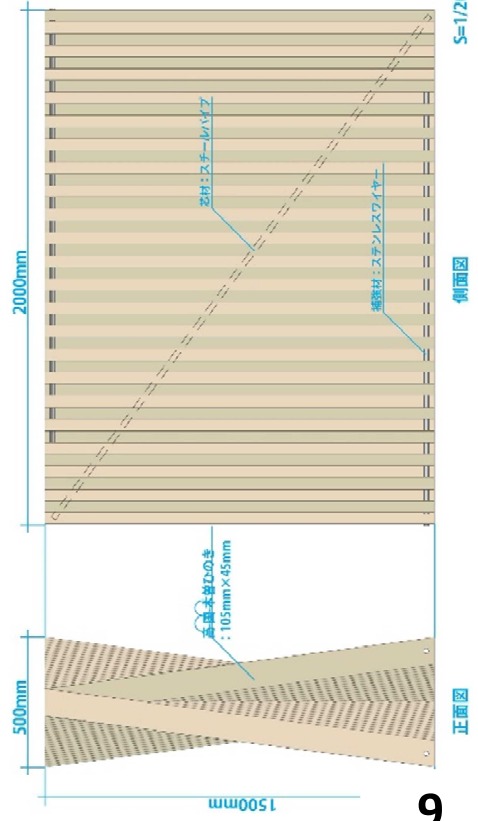

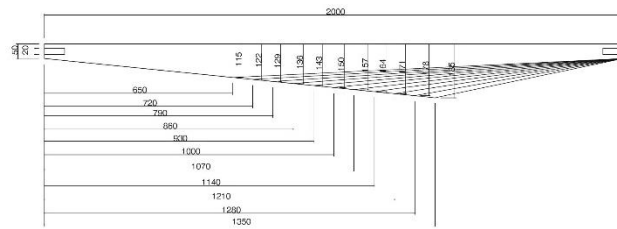
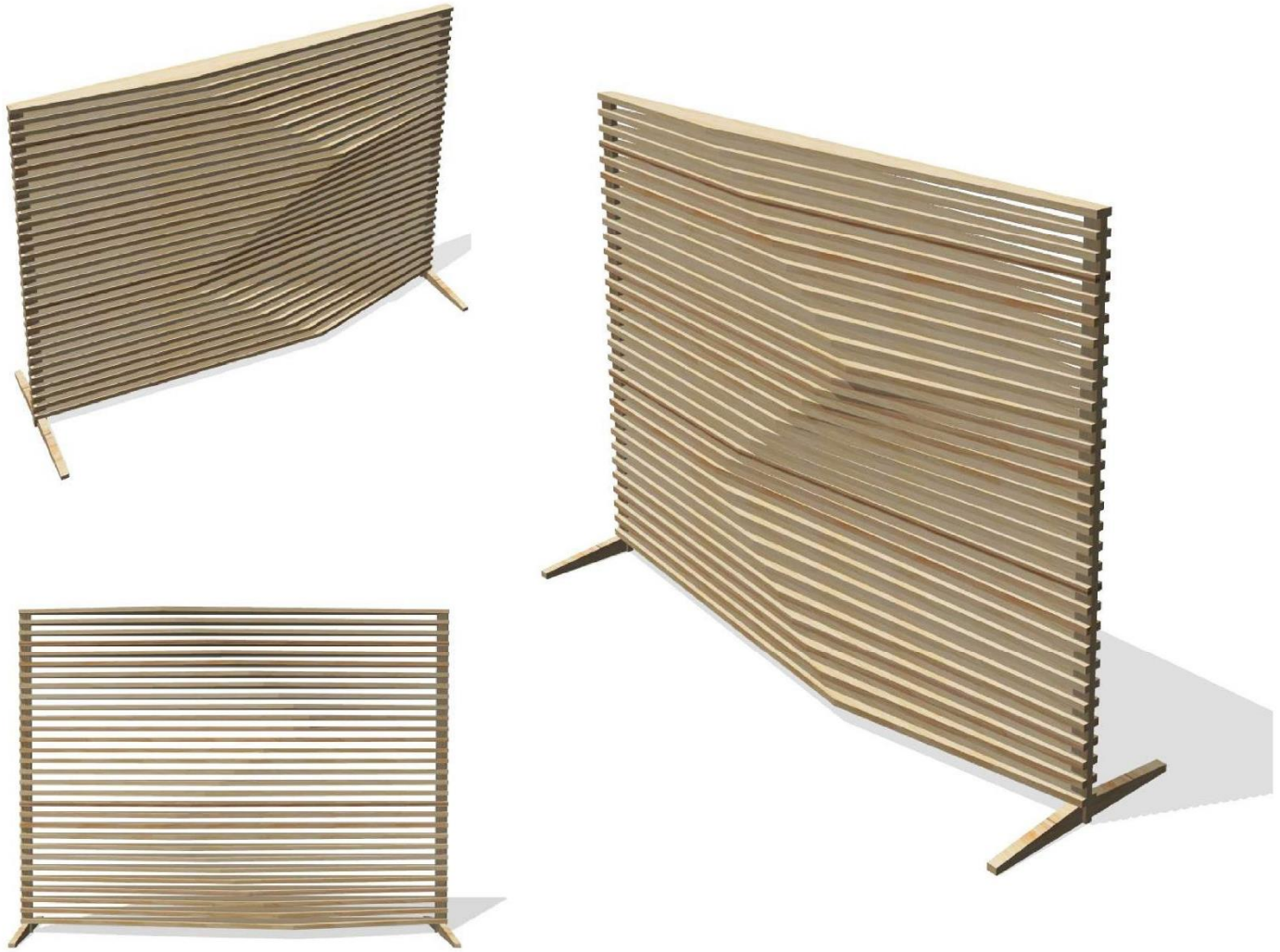

Mountain range

落葉松材の産地である信州から見える南アルプスをイメージしたパーテーション。少しずつ角度を変えた多角形で構成された横格子が山脈を連想させる後線を形成し、立体的な表情を見せる。光を通す圧迫感のない設計で、木漏れ日がかかる森のような柔らかい空間を演出。オフィスでの使用を想定し、極力装飾のないシンプルな造形を目指した。構造は日本の伝統技術を活かした木組みを用いている。

サイズ：W2000×D550×H1500 mm

材料：信州プレミアムカラマツ材

塗装：無塗装

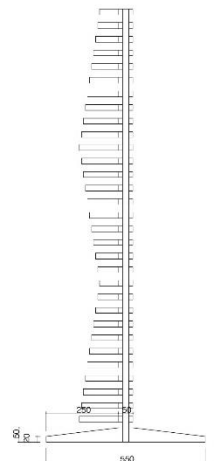
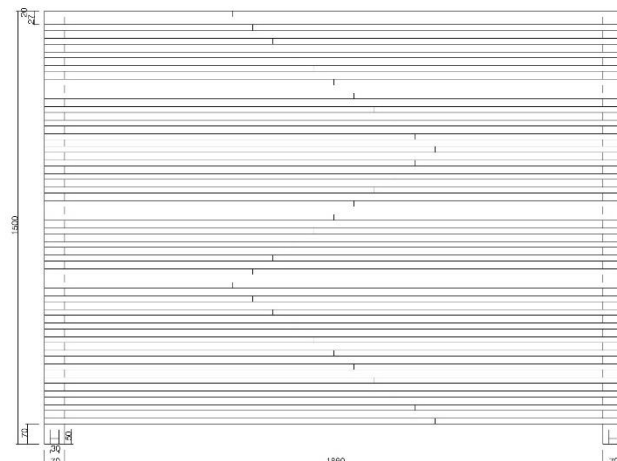



見る方向により、市松模様が立体的に浮かび上がります。

ブランド材を用いた新たな洋風パーティションコンペ 応募案

kagerou

市松模様が立体的に浮かび上がるルーバーパーティションの提案です。見る方向により密度が変化し、視線の抜けを制御できるルーバーの利点に加え、その変化過程において、市松模様が陽炎(かげろう)のように浮かび上がり、立ち消えることで、空間にダイナミズムを与えることを意図しました。

木曽ひのき120mm×120mm材から120mm×18mmの板を切り出し、穴あけ加工したものをタイロッドでつなぎます。加工コストを低減するため、ルーバーは全て同じ形状としています。2枚1組にして上下反転させながら並べることで、市松模様が立ち現れる仕組みです。

また長さ方向に300mmのモジュールを設定しているため、ルーバーの切断位置およびルーバーの数を変えることで、さまざまな大きさのパーティションに対応できます。

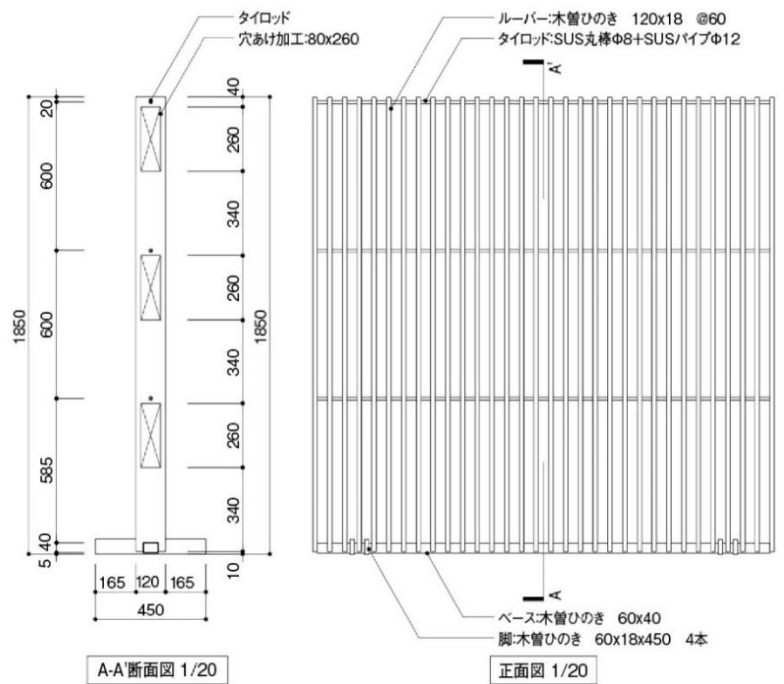

同一形状のルーバーにより加工コストを低減します。

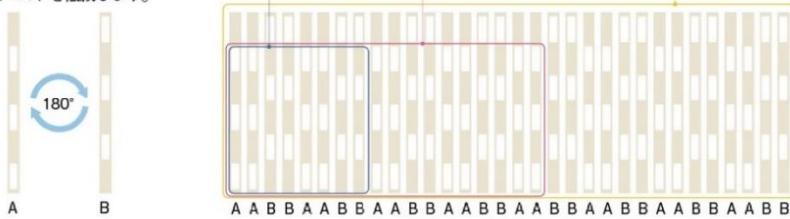

ルーバー材レイアウトとパーティションサイズ

視線方向とスクリーン性能



variable- louver partition

機能と利用の想定

動線の遮断、視線の制御がその機能であり、できるだけ簡単に制御の程度に合わせた**可変対応可能**なパーテーションを目指した。利用場所の想定は、**相当な品質を持つ木材の利用が前提**となるため、会社役員室における執務空間とその他の空間、例えば応接コーナーとの仕切りを想定している。

木の角材がベースの材料となるため、省スペースなパーテーションを追求するのではなく、ゆったりと柔らかく視線を制御、そのもの自体；木の美しさ、組まれたものの美しさ、そして投影される陰影の美しさに視線が集まることで、**視線を制御する**、またある程度物理的な距離によりスペースを確保することで、**人の気配を制御する**パーテーション、また制御の程度を時と場合により変化させることが可能、かつ**変化自体を楽しめる**そのようなパーテーションを提案する。

ダブルルーバーの機能

動線の遮断、視線の制御として、ルーバーは一般によく利用されるが、当パーテーションは自立する機能の確保と、シングルーバーでは出せない**視線の動きによる微妙な遮蔽の変化**を楽しむため、ダブルルーバーが楽しめる形態を提案する。

構成は単純なもので、105×45×2000材を2つ割り【(70/35)×45×2000】にし、高さ1500の位置で接合にて串刺し、様々な角度で自由にルーバーを開き、変化ある形態を安定・自立させるため、半径1500で凹面カットされた木製ベース上で固定、これでvariable- louver partitionが完成する。

variation

基本的な構成

各々のルーバー材を固定するための木製の凸型ベースは、1500Rで1度から2度までの範囲程度（@25程度）で固定用の凹型金物を埋め込み、ルーバー足元側には凸型の金物を埋め込む。

形態メニュープレーットの準備

あらかじめ、標準的なパーテーションの形態を数種精決め、その形態を簡単に作り出せる形態メニュープレーットを用意する。
※差しているルーバー上部に形態を決定するために型紙となる板材（下図version1,2の赤色の部分）をセット、固定するための緊結用金物をルーバー上部に埋め込み、両材を固定する。

さらに、ベースに飾台（底面を凸面カット）を用意、室の演出を図る。

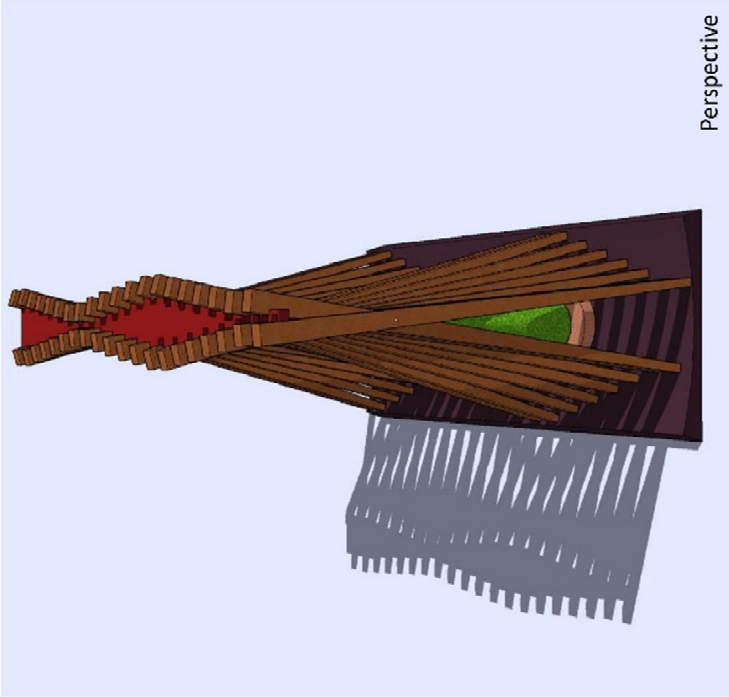
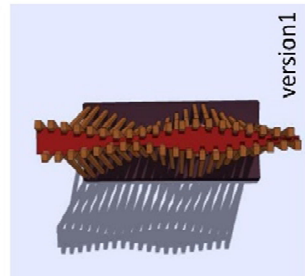

Perspective

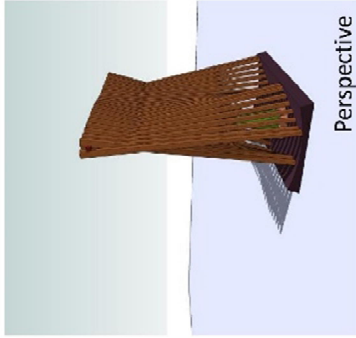

Perspective

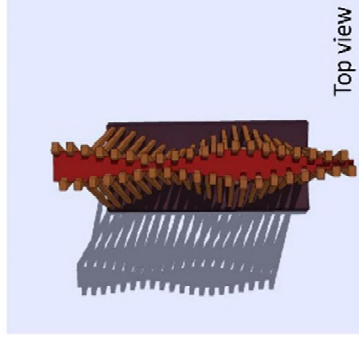

Top view

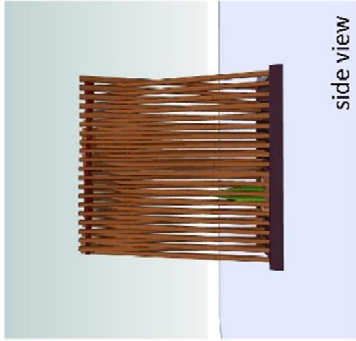

side view

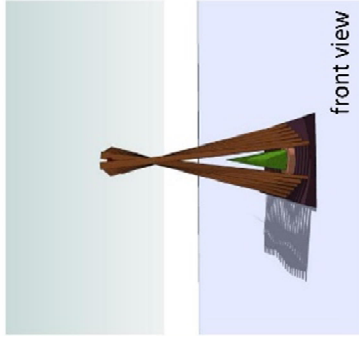

front view

detail

ルーバー材、凸面ベース材、形態メニュープレーットとも、105×45の材料が基本であり、ルーバー材は長さ2000mm台形状で2分割、凸面ベース材も長さ860mm 105×45材の角材として加工、形態メニュープレーットも3つ割として必要に応じて突き合わせ利用することを計画している。

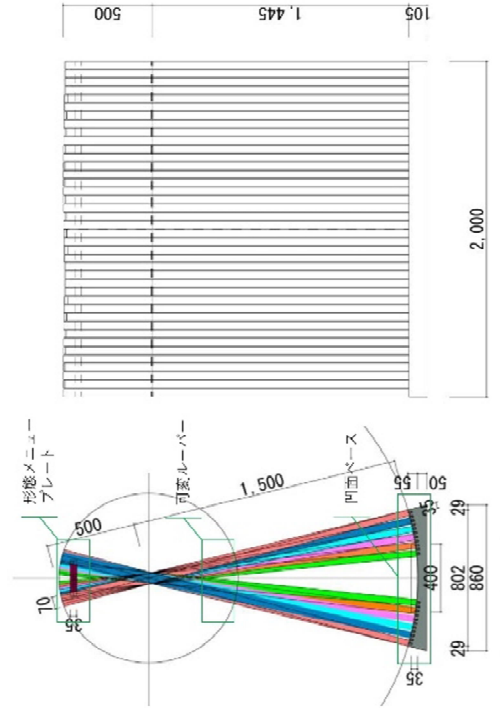

front elevation 1:30

side elevation 1:30

Detail 1:3

単位mm



間隔45mm開けた場合(13枚使用)



間隔100mm開けた場合(10枚使用)

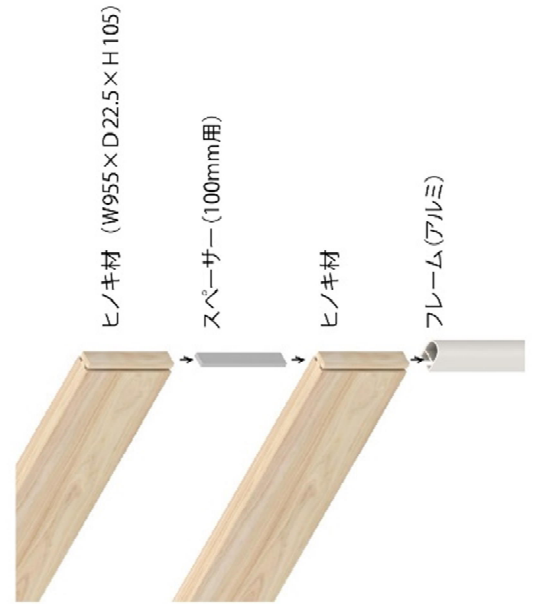

Tall

開閉式縦型羽
ハンガーラック
組み立て式
コンパクト収納
ネット販売

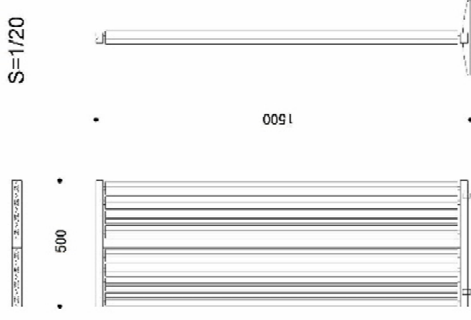

ネット販売を意識した
流通に便利なコンパクト収納

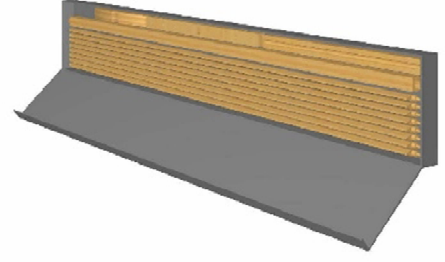

収納サイズ/1500 × 270 × 60

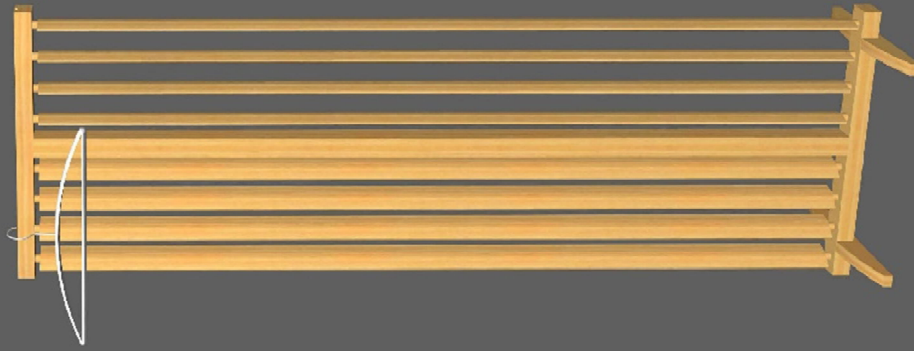

開閉式縦型木製羽
ハンガーラック使用

平成30年度 第1回表彰式



令和元年度 第2回表彰式



平成30年度 「ブランド材を用いた新たな洋風パーティションコンペ」 展示会

H31.2.24 長野駅MIDORI りんごのひろば



令和元年度 「ブランド材を用いた新空間デザインコンペ」 展示会

R2.2.24 長野駅MIDORI りんごのひろば



使用例

作品番号 ③

作品名 「風やわら木」



使用例

作品番号 ⑥

作品名 「かさね」



使用例

作品番号 ⑨

作品名 「Mountain Renge」

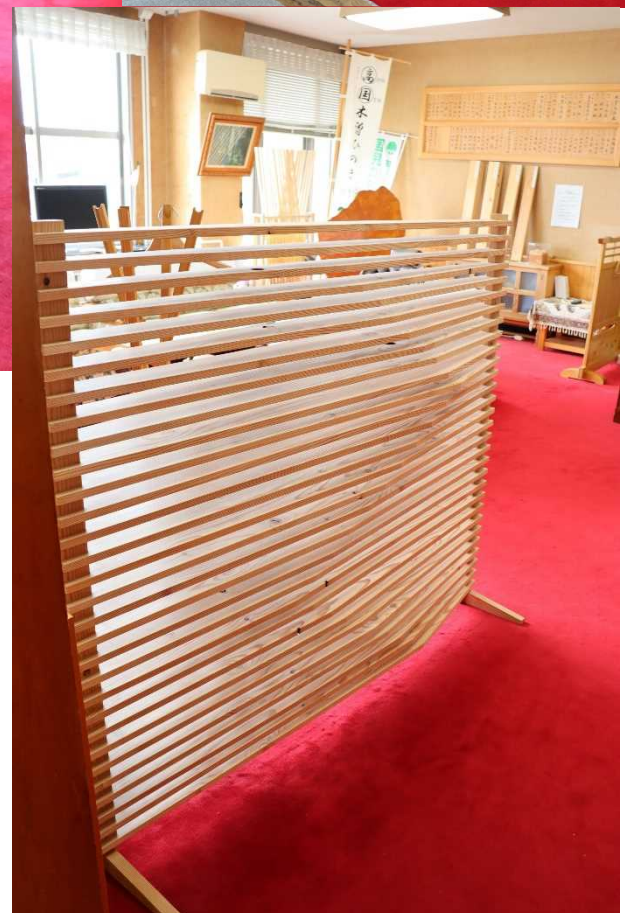
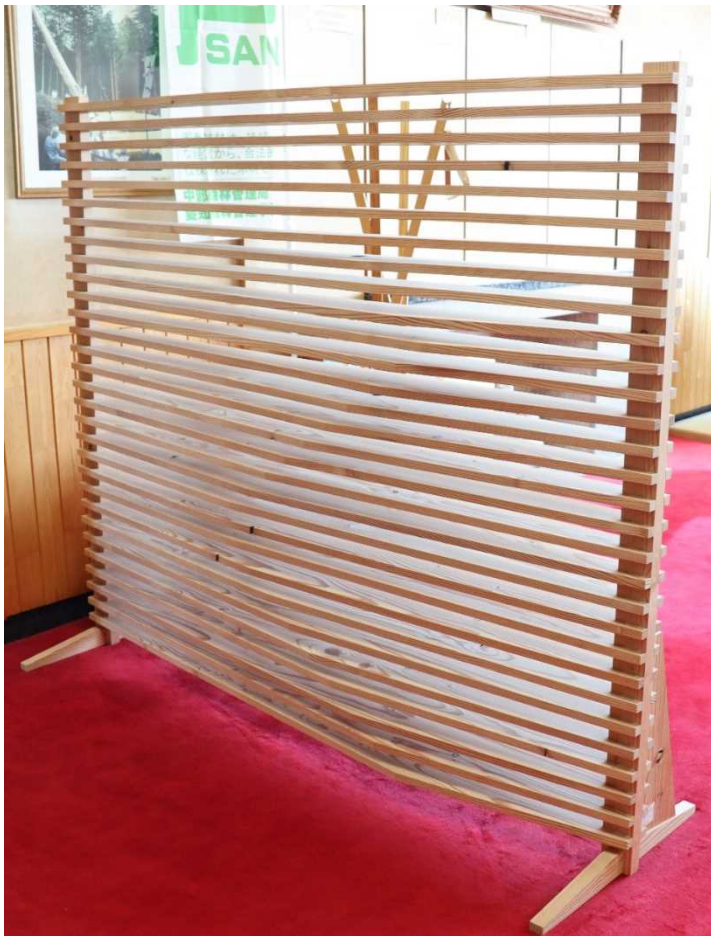

使用例

作品番号 ⑩

作品名 「Kagerou」



使用例

作品番号 ⑫

作品名 「スキマで遊ぶパーティション」



使用例

作品番号 ⑬

作品名 「 Tall 」



協賛企業

木曽官材市売協同組合

長野県木曽郡上松町正島町2-45

TEL 0264(52)2480

FAX 0264(52)2324

<http://www.kisokann.com>

E-mail info@kisokan.com



木曽材を組合員のそれぞれの工場で製材し、その製材品は木曽官材市売協同組合の製品展示場に集められます。

定例市は毎月1回開かれ、天然木曽檜の特選材・構造材・造作材・建具材のほかサワラ・人工林ヒノキ・広葉樹などが勇ましいセリ声とともに売られます。



木曽官材市売協同組合は、産地市場として全国に知られています。

出品樹種は、天然木曽檜、天然サワラなどの木曽五木や、人工林ヒノキをはじめ天然木の針葉樹、広葉樹など多種多様です。

高 国 木曾ひのき

マルコウ
高 齢 級

マルコウ
有 林

木曾森林管理署、南木曾支署では、平成 25 年度より木曾谷の国有林野から生産される、林齢80年生以上の高齢級人工林ヒノキについて、良質な素材を「高 国 木曾ひのき」(呼称：マルコウ マルコウ キソヒノキ)と称して販売しています。



極印の押印



80年生以上の人工林ヒノキの内、以下の丸太の木口に極印を打ちます。

- ① 長級4m以上かつ径級30cm以上の尺上材
- ② 長級4m以上かつ径級24cmから28cmの中目材
ただし、①②のうち、曲材、多節材は除きます。
- ③ 極印は、右の3種類を使用します。(左から林齢80~99年生、100~119年生、120年生以上)



資源の活用に向けて

木曾谷の国有林野の面積は、89,452haを有し、天然林が55%、人工林が45%となっています。人工林に占めるヒノキ林の割合は67%で、この内、80年生以上の高齢級ヒノキは、約30%(約8千ha約247万㎡)を占め、中でも明治20年(1887年、126年前)に植栽されたヒノキ林(大桑村天王洞国有林)が、最も古い人工林ヒノキ林として存在しています。

今後、70%を占める79年生以下の人工林ヒノキが順次生育し、高齢級ヒノキの蓄積が増えることが期待されることから、継続的な「高 国 木曾ひのき」の生産・販売に努めて参ります。

平成31年4月から、木曾署産は「高 国 木曾ひのき(木)」、南木曾支署産は「高 国 木曾ひのき(南)」と表示しています。

高齢級ヒノキの特徴

木曾谷から産出される80年生以上の人工林ヒノキは、

- ① 厳しい自然条件で生育しているため、年輪が緻密で狂いが少ない。
- ② 淡黄白色の精楚な色合いを呈し、香気と光沢に富んでいます。



中部森林管理局 木曾森林管理署(問合せ:TEL 0264-52-2003)

信州プレミアムカラマツ

長野県産の林齢80年生以上の高齢級カラマツ人工林から
径級30cm以上の良質な大径材丸太を厳選し
「信州プレミアムカラマツ」と称して供給・販売を開始します。

高齢級カラマツの特徴

- 人工林カラマツは、高齢になるほど木材の性質が安定化し、ねじれにくい成熟材の多い大径材になります。
- スギやヒノキと比べ強度が優れており、心材部分は飴色できれいな木目をいかした無垢材として構造用等の建築材に使用されています。
- 林齢80年生以上の資源量は長野県が国内の45%を占め、全国一の資源量を保有しています。

高齢級カラマツの資源量

- 林齢50年生前後の森林が大半ですが、大正から昭和初期に植栽された人工林から大径材丸太を生産します。
- 今後は**高齢大径材**が安定供給されますので、高品質な製品としての利用を推進します。

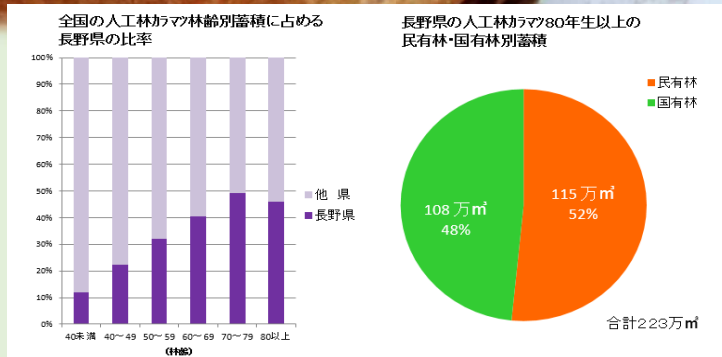

信州プレミアムカラマツの供給

- 長野県内から生産される丸太の中から、規格*1に合った材を厳選して、主に長野県各地の原木市場等に供給します。
 - 市場では、のぼり旗によるPRや木口に産地、林齢を表示する外、物件明細にも「信州プレミアムカラマツ」と表示しブランド化を図ります。
- *1：別紙（裏面）の品質・規格です。

時間とともに飴色に



○長野県産カラマツの民有林材の供給・利用に関すること

長野県林務部県産材利用推進室

(室長) 丸山 勝規 (課長補佐) 羽秋 隆哉 (担当係長) 篠原 司

電話 026-235-7266 (直通) 026-232-0111 (代表) 内線3275

F A X 026-235-7364

E-mail:mokuzai@pref.nagano.lg.jp



○長野県産カラマツのブランド材の規格、国有林材の供給に関すること

林野庁中部森林管理局資源活用課

(企画官) 大坪 幸治 (担当係長) 志賀 剛

電話 026-236-2681 (直通) FAX 206-236-2686 E-mail:koji_otsubo620@maff.go.jp

「信州プレミアムカラマツ」の規格

- ・林 齢 80年生以上(人工林)
- ・長 さ 4m~6m
- ・直 径 30cm以上

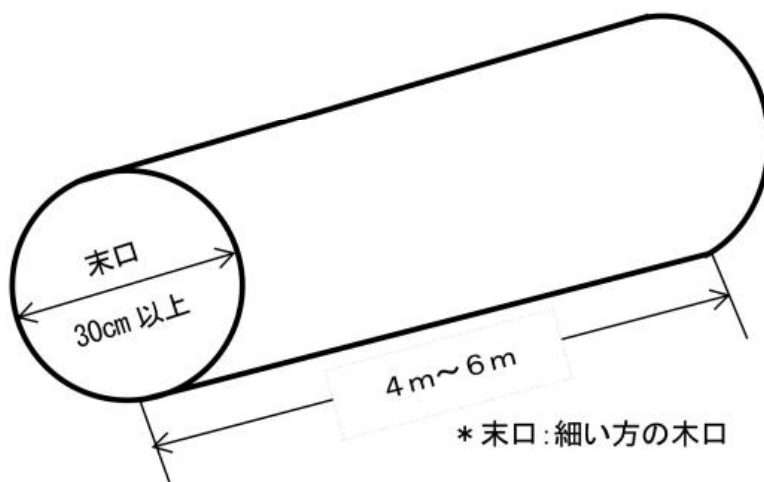

- ・品 質 素材の日本農林規格1等、2等に相当するもの。

- ・節: 隣接2材面がないもの
- ・曲がり: 数が1個であって10%以下のもの
- ・腐れ、空洞、木口割れ、引き抜け、目まわり等の欠点が軽微なもの。

オフィスやアパート・マンションで利用できる
「ブランド材を用いた新たな洋風パーティションコンペ」

デザイン募集!

平成30年9月28日(金) 必着

近年、和室が減少、洋室が増えています。

木材の新需要のPRとして、

洋風パーティションのデザインコンペを実施します。

審査員



日本デザイン
コンサルタント協会
代表理事 船隻博紅

信州木の家マイスター
(株)エム・スクエア
代表取締役 松田久男

2018 ミス日本
みどりの女神
竹川智世

木曾官材市売
協同組合
理事長 野村 弘

長野県
林務部長
山崎 明

林野庁
中部森林管理局長
宮澤俊輔

応募方法

- ・提示された、一般的な流通寸法の製材品を使用して、洋風のパーティションを自由にデザインしてください。
- ・作品の提出にあたっては、裏面の応募用紙に必要事項を記載し、完成予想図及び設計図書を添付し応募してください。

審査のポイント

- ・デザインや機能が優れ、低コストで制作が可能なもの

賞

- ・オフィス部門、マンション・アパート部門の2部門で、それぞれグランプリ（中部森林管理局長賞、並びに協賛者からの副賞（10万円）を授与）、準グランプリ、入選、審査員特別賞を選定
- ・優秀作品は、実際に制作を依頼し、実費相当額で購入し、各地で受賞者名とあわせて展示

連絡先：中部森林管理局 資源活用課 [050-3160-6567](tel:050-3160-6567) 詳細は、<http://www.rinya.maff.go.jp/chubu/>

主催：林野庁 中部森林管理局 共催：長野県 協賛：木曾官材市売協同組合

～オフィスやアパート・マンションで利用できる
「ブランド材を用いた新たな洋風パーティションコンペ」の開催～

募集要領

平成30年7月19日
中部森林管理局

コンセプト

近年、和室が減少し、洋室が増加しています。そういった状況の中、新たな木材の需要開発として、洋室向けの建具や家具のデザイン開発が重要となっています。

今回、オフィスやアパート・マンションなどで利用できる、「洋風パーティションのデザインコンペ」を実施し、優秀な作品については、中部森林管理局で採用・展示するなど木材の新需要のPRを進めたいと考えています。

実施にあたっては、地元長野県のブランド材である高齡級人工林「**高**木曾ひのき」及び「信州プレミアムカラマツ」の製材品を使用材料として指定することとしました。

募集内容

高齡級人工林「**高**木曾ひのき」及び「信州プレミアムカラマツ」の一般流通寸法の入手が容易な製材品を使用し、以下の仕様を満たすパーティションのデザインを募集します。

以下に指定した製材品を使用し、仕様に沿ったものであれば、何点でも応募できます。

○仕様

・オフィス仕様

幅 2.0m×高さ 1.5m (役員室の衝立をイメージ)

幅 1.0m×高さ 2.0m (事務室の衝立をイメージ)

・マンション・アパート仕様

幅 0.5m×高さ 1.5m (玄関の目隠しをイメージ)

○材料 (ひのきのみ、カラマツのみ、ひのきとカラマツ混合のいずれも可。塗装は不可)

・**高**木曾ひのき：10.5cm×4.5cm 及び 12cm 角(土台(脚))

・信州プレミアムカラマツ：24cm×5cm 及び 12cm 角(土台(脚))

(いずれも断面寸法、指定された木材をどのように切ったり削ったりしても、かまいませんが、審査のポイントに十分留意してください。)

※デザインを検討するために材料サンプルが必要な場合については、協賛の木曾官材市売協同組合から実費で入手可能です。(TEL: 0264-52-2480)

留意事項

- 応募作品は、応募者自身のオリジナルで国内外未発表のもの、商品化されておらず、その予定がないものに限り、その旨を提出時に申し出てください。
- 応募作品等は返却いたしません。
- 応募作品等を他の公募企画に提出することはできません。
- 応募作品等が第三者の有する著作権・肖像権・商標権・意匠権などの権利を侵害するおそれのある場合は、応募者の責任において必要な許可を得た上で、その旨を提出時に申し出てください。
- 応募作品等について第三者から権利侵害などの提訴、その他の争いが生じた場合、応募者ご自身の費用と責任において対応していただくものとし、主催者に対して、すべての損失、損害および合理的な弁護士費用を含む費用を補償し、損害を被らせないようにすることに同意いただけます。
- 応募作品等が、既発表のデザインと同一または酷似している場合、または第三者の知的財産権の侵害となる場合(応募後に侵害となった場合を含む)は入賞結果発表後であっても主催者の判断により入賞を取り消すことがあります。
- 反社会的勢力の活動を助長する行為が判明した場合、審査の対象外となります。入賞発表後に判明した場合であっても、授賞は催告無しに取り消されます。また、その場合に生ずる損害についての賠償は一切行われません。
- 募集要領に記載された事項以外について取り決める必要が生じた場合、主催者の判断により決定します。応募者がその内容に同意できない場合は応募を撤回できます。主催者は応募に要した一切の費用を負担いたしません。
- 主催者は応募作品等受領後、その管理と輸送について万全の注意を払いますが、天災、その他の不慮の事故に基づく破損・紛失については一切の責任を負いません。
- 未成年者が入賞した場合には別途、書面にて親権者の同意を確認させていただきます。また、親権者より同意が得られていなかった場合には授賞が取り消される場合がございます。
- 応募者は、審査の結果については、異議を主張することができないものとし、主催者は、その理由について一切開示義務を負いません。

提出物

- ・参加申込用紙
- ・完成予想図(イラスト等)
- ・設計図面

賞

オフィス部門、マンション・アパート部門の2部門で、それぞれグランプリ(中部森林管理局長賞、並びに協賛者からの副賞(10万円)を授与)、準グランプリ、入選、審査員特別賞を選定
優秀作品は、実際に制作を依頼、実費相当額で購入し、各地で受賞者名とあわせ展示する予定

スケジュール

- ・募集期間：7月20日(金)～9月28日(金)
- ・審査委員会：11月上旬
- ・公表・表彰：11月中旬
- ・調達発注：11月下旬
- ・納品及び展示会：翌年2月

審査員(順不同、敬称略)

- ・(一社)日本デザインコンサルタント協会 代表理事 船曳鴻紅
- ・信州木の家マイスター(株)エム・スクエア 代表取締役 松田久男
- ・ミス日本みどりの女神 竹川智世
- ・木曾官材市売協同組合 理事長 野村 弘
- ・長野県林務部長 山崎 明
- ・中部森林管理局長 宮澤俊輔

作品の権利について

応募されたデザインの著作権は応募者にあります。

審査のポイント

デザインや機能が優れ、低コストで制作が可能なもの

12 主催者は、入賞作を展示会やホームページ、または主催者が発行する各種の媒体で発表することができます。また、主催者はマスコミに対しプレスリリース等で入賞情報を提供します。

13 当日程は主催者の都合により前後する場合があります。

個人情報の取り扱い

- 1 入賞者の氏名、年齢、経歴などは、印刷物、ホームページ等で公表させていただきます。
- 2 応募者の個人情報は、主催である中部森林管理局が運営上の連絡、資料等の発送、統計処理のみに利用します。

協賛

木曾官材市売協同組合

共催

長野県

主催者及び問い合わせ先

中部森林管理局

問い合わせ先：資源活用課 企画官(木材需給対策)

企画係長

TEL：050-3160-6567

FAX：026-236-2686

E-mail：c_shigen@maff.go.jp

ブランド材を用いた新空間デザインコンペ デザイン募集!

ブランド材の新需要のPRとして
オフィスや住宅における新空間を創出する
デザインコンペを実施します。

令和元年9月8日(日)必着

審査員



日本デザイン
コンサルタント協会
代表理事
船良 晴弘



信州木の家マistr
(株) 社長・2017-
代表取締役
松田 久男



長野県建築士会長野
支部まちづくり委員
広瀬 毅 | 建築設計室
代表 広瀬 毅



2019ミス日本
みどりの女神
藤本 麗華



木曾官材市売協同組合
理事長
野村 弘



長野県
林務部長
井出 英治



林野庁
中部森林管理局長
宮澤 俊輔

応募方法

- 提示された、一般的な流通寸法の製材品を使用して、非住宅空間向け又は住宅空間向けのパーティション、事務所会議室又は住宅玄関の内装について自由にデザインしてください。
- 作品の提出にあたっては、応募用紙に必要事項を記載し、完成予想図(パース)及び設計図書を添付し応募してください。

審査のポイント

- これまでの伝統的純和風なブランド材の使い方とは異なる優れた設計やデザインであって、低コストで製作が可能なもの

表彰

- 全作品の中から「グランプリ(中部森林管理局長賞)」1点を選定。協賛者からの副賞として10万円を贈呈。この外に、社会人の部と学生の部に分け、①社会人の部において「優秀賞」1点、「部門賞」4点、「入選」若干を選定。②学生の部において「優秀賞」1点、「奨励賞」若干を選定。①②ともに優秀賞には協賛者からの副賞として5万円を贈呈。また、応募内容に応じて審査員特別賞が選定される場合があります。
- 受賞作品のうち、実現性や低コスト性等が優れたものについては、優秀作品として中部森林管理局で採用する予定。また、諸条件を満たしたものは、木曾郡上松町新庁舎で採用する予定。



↑コンペの詳細はこちら

お問い合わせ

ブランド材を用いた新空間デザインコンペ事務局

TEL: 026-236-2681 mail: c_shigen@maff.go.jp

主催: 林野庁中部森林管理局 共催: 長野県 協賛: 木曾官材市売協同組合

ブランド材を用いた新空間デザインコンペ

募集要領

令和元年6月19日
中部森林管理局

コンセプト

中部森林管理局では、昨今の洋室指向の現状を踏まえ、新たな木材の需要開発として、洋室向けの建具や家具のデザイン開発が重要と考え、オフィスやアパート・マンションなどで利用できる、「ブランド材を用いた新たな洋風パーティションのデザインコンペ」を昨年度実施し、優秀な作品については、採用・展示するなど木材の新需要のPRを進めてきました。

今年度においては、名称を「ブランド材を用いた新空間デザインコンペ」とし、昨年度募集したパーティションに加え、会議室の壁面や住宅の玄関の壁面などの内装にも幅を広げデザインを募集します。

実施にあたっては、地元長野県のブランド材である高齢級人工林「**高**木曾ひのき」及び「信州プレミアムカラマツ」の製材品を使用材料として指定することとします。

募集内容

高齢級人工林「**高**木曾ひのき」及び「信州プレミアムカラマツ」の以下に示した一般流通寸法の入手が容易な材料を使用し、以下の部門別の仕様を満たすデザインを募集します。

指定した材料を使用し、仕様を満たしたものであれば、何点でも応募できます。

○ 材料（ひのきのみ、カラマツのみ、ひのきとカラマツ混合のいずれも可。塗装は不可）

・ **高**木曾ひのき 及び「信州プレミアムカラマツ」とも
幅12cm、厚さ18mm、長さ2.0m

※指定された木材をどのように切ったり削ったりしても、かまいませんが、審査のポイント「低コストで製作が可能」に十分留意してください。

※パーティションの土台は、上記寸法以外の木材（**高**木曾ひのき）及び「信州プレミアムカラマツ」を使用し、安定性を図ることは可。

②学生の部において「優秀賞」1点、「奨励賞」若干を選定。優秀賞には協賛者からの副賞として5万円を贈呈。

また、応募内容に応じて審査員特別賞が選定される場合があります。

受賞作品のうち、実現性や低コスト性等が優れたものについては、優秀作品として中部森林管理局で採用する予定です。また、諸条件を満たした作品は、木曾郡上松町新庁舎で採用する予定です。

受賞者が自ら製作を行わない作品については、協賛者の木曾官材市売協同組合において製作を行います。採用に当たっては、コストや安全性を考慮し、応募内容に軽微な変更を要する場合があります。

受賞作品については展示会での紹介を予定しています。また、諸条件を満たした作品は、協賛者の木曾官材市売協同組合が商品化や販売に向けた相談を受賞者とさせていただきます。

スケジュール

・審査委員会：9月中下旬
・審査結果の公表、表彰式：10月中下旬
・展示会：翌年2月下旬以降

審査員（順不同、敬称略）

・（一社）日本デザインコンサルタント協会 代表理事 船島 鴻紅
・信州木の家マイスター（株）エム・スクエア 代表取締役 松田久男
・長野県建築士会長野支部まちづくり委員 広瀬毅 | 建築設計室 代表 広瀬毅
・2019 ミス日本みどりの女神 藤本 麗華
・木曾官材市売協同組合 理事長 野村 弘
・長野県林務部長 井出 英治
・長野県中部森林管理局長 宮澤 俊輔

著作権

応募されたデザインの著作権は応募者にあります。

審査のポイント

これまでの伝統的純和風なブランド材の用い方とは異なる優れた設計やデザインであったり、低コストで製作が可能なもの

※デザインを検討するために材料サンプルが必要な場合については、協賛の木曾官材市売協同組合から実費で入手可能です。（TEL：0264-52-2480）

○ 部門

1 温もりのある非住宅空間部門

- (1) 商業施設向けのパーティション部門（ロビー、レストラン等）
- ・幅1.0m程度×高さ2.0m程度。大人1~2人で持ち運べる重量であること。単体又は合体により安定して自立できるもの（折りたたみ屏風式も可）。
 - ・使用の主目的について、「目隠し」「動線を遮る」のいずれかについて申込用紙の応募部門欄で選択してください。
- (2) 事務所会議室の内装デザイン部門
- ・壁面（床から1.2mの高さまで）のデザイン。ただし、パースに天井、床、テーブル、人物等の表現は可。

2 上質な住空間部門

- (1) 住宅向けのパーティション部門
- ・大きさは自由。ただし、大人1人で持ち運びができる重量であること。単体又は合体により安定して自立できるもの（折りたたみ屏風式も可）。
 - ・使用の主目的について、「目隠し」「動線を遮る」のいずれかについて申込用紙の応募部門欄で選択してください。
- (2) 玄関の内装デザイン部門
- ・壁面及び作り付け家具表面のデザイン。ただし、パースに天井、床、テーブル人物等の表現は可。

※ご不明な点などがありましたら、最終頁の問い合わせ先までお尋ねください。

提出物

- ・参加申込用紙
- ・完成予想図（パース等）
- ・設計図面

提出期限 令和元年9月8日（日）必着

賞

全作品の中から「グランプリ（中部森林管理局長賞）」1点を選定。協賛者からの副賞として10万円を贈呈。

この外に、社会人の部と学生の部に分け、
①社会人の部において「優秀賞」1点、「部門賞」4点、「入選」若干を選定。優秀賞には協賛者からの副賞として5万円を贈呈。

4

（参考）平成30年度第1回コンペ受賞作品

<http://www.rinya.neff.go.jp/chubu/apply/publ/issale/hanbei/attach/pdf/burandozai-5.pdf>



留意事項

- 1 応募作品は、応募者自身のオリジナルで国内外未発表のもの。ただし指定材料を用いた既製品や施工済み物件であって、過去になんらかの表彰を受けていないものは応募可能とします。
- 2 第1回ブランド材使用デザインコンペ（「ブランド材を用いた新たな洋風パーティションコンペ」）の受賞者は応募できません（受賞者が所属する事業体から、受賞者以外の者が応募することは可能です。）。
- 3 応募作品等は返却いたしません。
- 4 応募作品等を他の公募企画に提出することはできません。
- 5 応募作品等が第三者の有する著作権・肖像権・商標権・意匠権などの権利を侵害するおそれのある場合は、応募者の責任において必要な許可を得た上で、その旨を提出時に申し出てください。
- 6 応募作品等について第三者から権利侵害などの提訴、その他の争いが生じた場合、応募者ご自身の費用と責任において対応していただくものとし、主催者に対して、すべての損失、損害および合理的な弁護士費用を含む費用を補償し、損害を被らせないようにすることに同意いただきます。
- 7 応募作品等が、既発表のデザインと同一または酷似している場合、または第三者の知的財産権の侵害となる場合（応募後に侵害となった場合を含む）は入賞結果発表後であっても主催者の判断により入賞を取り消すことがあります。
- 8 反社会的勢力の活動を助長する行為が判明した場合、審査の対象外となります。入賞発表後に判明した場合であっても、授賞は催告無しに取り消されます。また、その場合に生ずる損害についての賠償は一切行われません。
- 9 募集要領に記載された事項以外について取り決める必要が生じた場合、主催者の判断により決定します。応募者がその内容に同意できない場合は応募を撤回できます。主催者は応募に要した一切の費用を負担いたしません。
- 10 主催者は応募作品等受領後、その管理と輸送について万全の注意を払いますが、天災、その他の不慮の事故に基づく破損・紛失については一切の責任を負いません。

- 11 未成年者が入賞した場合には別途、書面にて親権者の同意を確認させていただきます。また、親権者より同意が得られていなかった場合には授賞が取り消される場合がございます。
- 12 応募者は、審査の結果については、異議を主張することができないものとし、主催者は、その理由について一切開示義務を負いません。
- 13 主催者は、入賞作を展示会やホームページ、または主催者が発行する各種の媒体で発表することができます。また、主催者はマスコミに対しプレスリリース等で入賞情報を提供します。
- 14 当日は主催者の都合により前後する場合があります。

個人情報の取り扱い

- 1 入賞者の氏名、年齢、経歴などは、印刷物、ホームページ等で公表させていただきます。
- 2 応募者の個人情報は、主催である中部森林管理局が運営上の連絡、資料等の発送、統計処理のみに利用します。

協賛

木曾官村市売協同組合

共催

長野県

主催者及び問い合わせ先

中部森林管理局

問い合わせ先：資源活用課 企画係

TEL：026-236-2681

FAX：026-236-2686

E-mail：c_shigen@maff.go.jp